



05

O KNOW-HOW É A NOSSA DIFERENÇA!

MAIS DE 70 ANOS DE
EXPERIÊNCIA!

A marca dinamarquesa Compac figura-se como uma das principais marcas de equipamentos hidráulicos de elevação, apresentando um know-how técnico e produtivo de excelência fruto dos mais de 70 anos de experiência no mercado. A Compac visa projetar e desenvolver produtos que forneçam aos seus usuários os recursos, benefícios e especificações necessários para reparar uma vasta variedade de veículos. Os produtos Compac são um gerador de valor, pois para além de garantirem um performance de excelência, apresentam também um durabilidade notável e, cumulativamente, uma garantia de fábrica de 3 anos!

COMPAC
MANUFACTURER SINCE 1946



PRODUTOS DE ELEVAÇÃO

MACACOS DE 2 E 3 TONELADAS

2 TONELADAS



ACESSÓRIOS

ALMOFADA DE BORRACHA
1002LF: 2T-C; 1.5T-HC e 2T-HC
1077: 2T-77

11,00 €



2T-C

375,00 €

MODELO	MAX (ton)	A (mm)	B (mm)	C (mm)	D (mm)	E (mm)	F (mm)	P (mm)	KG
2T-C	2	80	500	730	160	380	925	-	36

COMPAC - PRODUTOS DE ELEVAÇÃO

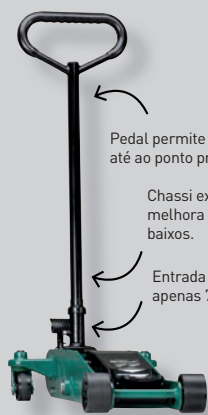

Pedal permite uma subida rápida até ao ponto pretendido.

Chassi extremamente baixo, melhora o acesso a veículos mais baixos.

Entrada rebaixada com apenas 77MM.

2T-77

540,00 €



Sistema «Levantar e Virar» previne que o macaco baixe sem controle.

Rodas Bogie PU.

ACESSÓRIOS

KIT RODAS DE POLIURETANO
BOGIE_PU: 1.4 E 2 TON.

399,00 €



2T-HCBOGIEPU

893,00 €



Sistema «Levantar e Virar» previne que o macaco baixe sem controle.

Válvula de controle para baixar o macaco, mesmo com a carga máxima.

Pedal permite uma subida rápida até ao ponto pretendido.

Altura máxima de 50 MM

3T-C

535,00 €

MODELO	MAX (ton)	A (mm)	B (mm)	C (mm)	D (mm)	E (mm)	F (mm)	P (mm)	KG
2T-77	2	77	480	950	126	380	925	-	42
2T-HCBOG	2	98	735	1035	200	380	1045	-	56
3T-C	3	115	500	1015	170	380	925	-	43

4/6 TON.



4T-C

890,00 €

6T-C

920,00 €

10 TON.

ACESSÓRIOS
PNEUS DE BORRACHA 60200: 4T-C; 6T-C

93,90 €



Pega ergonomicamente projetada para garantir o conforto do operador

Altura mínima de 165 MM

Altura do chassi de 225 MM



10T-C

1.394,00 €

MODELO	MAX (ton)	A (mm)	B (mm)	C (mm)	D (mm)	E (mm)	F (mm)	P (mm)	KG
4T-C	4	130	545	1270	200	465	1045	-	75
6T-C	6	155	570	1395	210	470	1045	-	97
10T-C	10	165	580	1410	225	435	1045	-	110

12/15 TON.

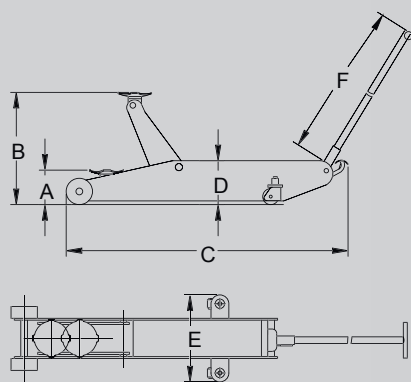

Válvula de alívio de pressão integrada evita sobrecarga

Pega projetada ergonomicamente para maior conforto do operador



*Acessório não incluído (60200)

Rodas giratórias de grande diâmetro para fácil manuseio

12T_CK

1.790,00 €

15T-C

2.103,00 €

MODELO	MAX (ton)	A (mm)	B (mm)	C (mm)	D (mm)	E (mm)	F (mm)	P (mm)	KG
12T-CK	12	170	670	1700	280	470	1045	-	148
15T-C	15	200	600	1790	325	475	1045	-	169

VMD

IO

K2-CAR

FORTELOCK

COMPAC

BOZZA

AIRGO

ELWIS

VIM

EPIS

MACACOS DE ALTA ELEVAÇÃO

1.4/2/3 TON.

MODELOS DE ALTA ELEVAÇÃO.



Pega projetada ergonomicamente para maior conforto do operador.

O sistema de rebaixamento de elevação e rotação evita o descidas involuntárias.

Válvula de controle de descida de segurança integrada para descida suave mesmo sob carga máxima.

MODELO REF. 2T-HC

1.4T-HC77	2T-HC	3T-HC
595,00 €	695,00 €	998,00 €

MODELO	MAX (ton)	A (mm)	B (mm)	C (mm)	D (mm)	E (mm)	F (mm)	P (mm)	KG
1.4T-HC77	1.4	77	715	1050	190	380	925	-	52
2T-HC	2	98	735	1035	200	380	1045	-	56
3T-HC	3	130	860	1620	210	460	1045	-	91

5/6/8 TON.

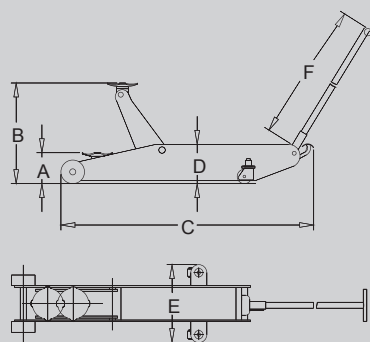

O sistema de rebaixamento de elevação e rotação evita o descidas involuntárias.

Pega projetada ergonomicamente para maior conforto do operador.

Válvula de controle de descida de segurança integrada para descida suave mesmo sob carga máxima.

Válvula de pressão previne a sobrecarga.

Rodas giratórias de grande diâmetro para fácil manuseio.

Rodas giratórias de grande diâmetro para fácil manuseio.

*Acessório não incluído (60200).

5T-HC	6T-HC	8T-HC
1.569,00 €	1.748,00 €	1.838,00 €

MODELO	MAX (ton)	A (mm)	B (mm)	C (mm)	D (mm)	E (mm)	F (mm)	P (mm)	KG
5T-HC	5	180	960	1830	350	475	1045	-	180
6T-HC	6	180	960	1830	350	475	1045	-	180
8T-HC	8	180	960	1830	350	475	1045	-	180

COMPAC - PRODUTOS DE ELEVAÇÃO

10 TON.

ESTRUTURA TOTALMENTE SOLDADA EM AÇO DE ALTA QUALIDADE PARA SERVIÇO PESADO



Válvula de controle de descida de segurança integrada para descida suave mesmo sob carga máxima.

Válvula de pressão previne a sobrecarga.

Pega projetada ergonomicamente para maior conforto do operador.

O sistema de rebaixamento de elevação e rotação evita o descidas involuntárias.

Rodas giratórias de grande diâmetro para fácil manuseio.

*Acessório não incluído (60200).



10T-HC

1.850,00 €

MODELO	MAX (ton)	A (mm)	B (mm)	C (mm)	D (mm)	E (mm)	F (mm)	P (mm)	KG
10T-HC	10	210	710	1700	290	475	1045	-	148

LANTERNA LED PROFISSIONAL PARA ALOCAR AO SEU MACACO!

- A CSL fornece ao mecânico uma luz ampla por baixo do veículo
- CSL está pronta para ser fixa na parte lateral do macaco
- O ângulo da luz é ajustável com 280 lúmens
- Sensor «sem mãos» para ligar a luz automaticamente

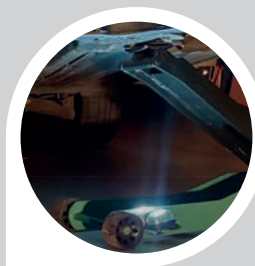

CSL-LED

41,00 €

VMD

IO

K2-CAR

FORTELOCK

COMPAC

BOZZA

AIRGO

ELWIS

VM

EPIS

MACACOS PNEUMÁTICOS

1.6 TON.



A1.6T-77

1.209,00 €

10 TON.



A10T-C

2.209,00 €

MODELO	MAX (ton)	A (mm)	B (mm)	C (mm)	D (mm)	E (mm)	F (mm)	P (mm)	KG
A1.6T-77	1.6	77	480	950	126	380	925	-	44
A10T-C	10	150	580 (650)	1380	225	390	1200	-	108

COMPAC - PRODUTOS DE ELEVAÇÃO

32/40 TON.



A3216-C

2.050,00 €

A4020-C

2.100,00 €

44 TON.



A4422-C

2.419,00 €

MODELO	MAX (ton)	A (mm)	B 1 (mm)	B 2 (mm)	B 3 (mm)	B 4 (mm)	C (mm)	D (mm)	E (mm)	F (mm)	KG
A3216-C	32/16	150	220	300	-	500	495	168	310	1230	46
A4020-C	40/20	150	220	300	-	500	495	168	310	1230	46
A4422-C	44/22	220	341	467	-	667	525	168	300	1230	53

58 TON.



A5816-C

2.980,00 €

58 TON.



A5830-C

2.980,00 €



MODELO	MAX (ton)	A (mm)	B 1(mm)	B2 (mm)	B3 (mm)	B4 (mm)	C (mm)	D (mm)	E (mm)	F (mm)	KG
A5816-C	58/32/16	120	165	210	255	455	665	130	305	1360	57
A5830-C	58/30	220	330	450	-	650	1050	150	350	1360	80

28 TON.



A28-HC

2.679,00 €

STANDARD INCLUÍDO

Extensão agregada de 200mm

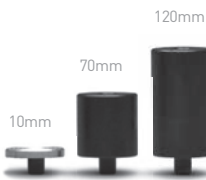

ACESSÓRIOS

Extensões

3 x 20 MM e 1 x 10 MM

0Y1600

109,90 €



Aumento - «V»

Levantamento de eixos

0Y2618

90,90 €



Aumento - 140

Aumento de 140 MM

0Y1407

129,90 €

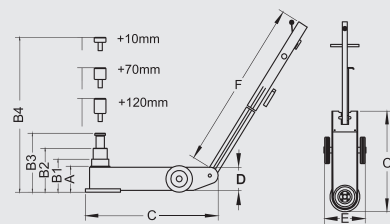

MODELO	MAX (ton)	A (mm)	B 1(mm)	B2 (mm)	B3 (mm)	B4 (mm)	C (mm)	D (mm)	E (mm)	F (mm)	KG
A28-HC	28	350	580	-	-	780	735	160	280	1230	64

VMD

IO

K2-CAR

FORTELOCK

COMPAC

BOZZA

AIRGO

ELWIS

VMI

EPIS

MACACO DE TRANSMISSÃO UNIVERSAL

**300/325
525/1000
KG.**

*Performance
de excelência!*

**COMPAC TJ
MACACO
TRANSMISSÃO**

MODELO REF:
TJ525

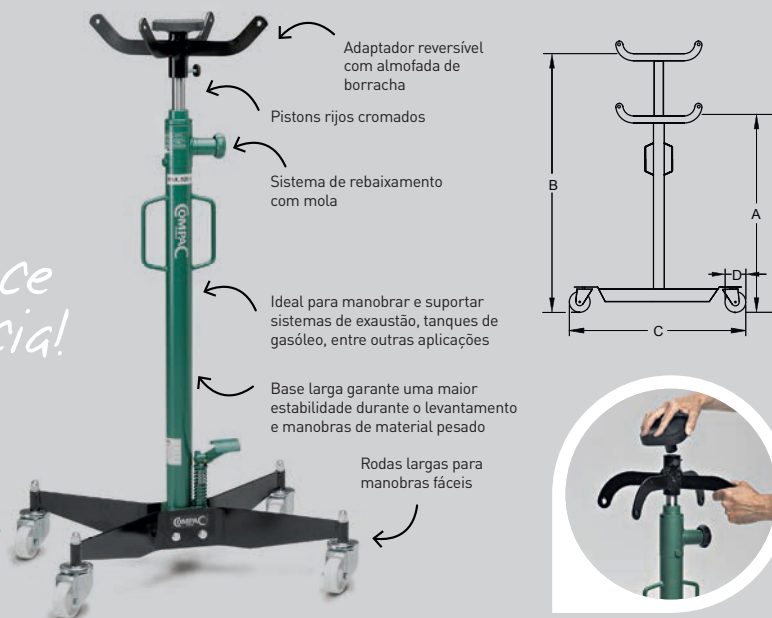

TJ300	TJ325	TJ525	TJ1000
429,00 €	489,00 €	539,00 €	679,00 €

MODELO	MAX (kg)	A (mm)	B (mm)	C (mm)	D (mm)	KG
TJ 300	300	1095	1930	465 x 565	60	24
TJ 325	325	1170	2020	595 x 535	80	30
TJ 525	525	1170	2020	595 x 535	80	32
TJ 1000	1000	1170	2000	595 x 535	100	38

1.3 TON.

**TRANSMISSÃO
REVERSÍVEL!**



TJ-T1300

1.426,00 €

MODELO	MAX (ton)	A (mm)	B (mm)	C (mm)	D (mm)	KG
TJ-T1300	1.3/0.5	1000	1500/2010	760 x 640	100	65

COMPAC - PRODUTOS DE ELEVAÇÃO

ACESSÓRIOS



SUORTE MCPHERSON

Modelo	Ref.
TJ 300	53012
TJ 325	53012
TJ 525	53012
TJ 1000	53015
TJ-T 1300	53015

84,90 €

Accessório ideal para apoiar em trabalhos na suspensão da roda. O suporte McPherson, previne que o suporte se mova ao desmontar a suspensão da roda de ligação transversal.



ADAPTADOR PARA DRENAR ÓLEOS

Modelo	Ref.
TJ 300	53004
TJ 325	53004
TJ 525	53005
TJ 1000	53006
TJ-T 1300	53006

49,90 €

Com capacidade até 18.9 litros. É o acessório ideal para a mudança de óleo de forma rápida e fácil.



ADAPTADOR

Modelo	Ref.
TJ 300	53010 - Ø25
TJ 325	53010 - Ø25
TJ 525	53011 - Ø30
TJ 1000	53013 - Ø35
TJ-T 1300	53013 - Ø35

25,90 €

Adaptador para trabalhos sem os quatro braços. Melhora o acesso a áreas cujo espaço é mais limitado. Verifique a medida necessária.



FERRAMENTA DE TRANSMISSÃO AJUSTÁVEL

Modelo	Ref.
TJ 525	939014
TJ 1000	939014
TJ-T 1300	939014

299,00 €

Inclina-se para permitir o posicionamento e o manuseio seguro das transmissões. Capacidade: 500 kg.

2 TON.

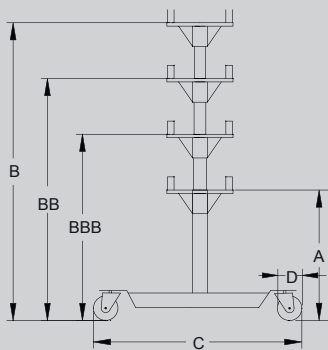

TJ-T2000

3.870,00 €

ACESSÓRIO

FERRAMENTA DE TRANSMISSÃO AJUSTÁVEL



939007

1.386,00 €

A ferramenta de transmissão ajustável inclina-se para permitir o posicionamento e o manuseio seguro das transmissões. Capacidade: 1000 KG.

MODELO	MAX (ton)	A (mm)	B 1(mm)	B2 (mm)	B3 (mm)	C (mm)	D (mm)	KG
TJ-T2000	2.0/1.0/1.0	960	1320	1600	1910	1050 x 1050	150	106

VMD

IQ

K2-CAR

FORTELOCK

COMPAC

BOZZA

AIRGO

ELWIS

VIM

EPIS

CARRINHO DE RODAS

CARRINHO DE RODAS



Máximo levantamento de peso 665 MM.

A posição do cilindro, permite o acesso fácil à área de operações através da sua estrutura aberta.

Rolos duplos para rotação em separado e posicionamento das rodas.

Capacidade de 800 KG.

WD800

1.800,00 €

CARRINHO DE RODAS

SEGURO E FÁCIL DE MONTAR, DESMONTAR E MANUSEAR RODAS PESADAS



Pega ergonómica, faz o carrinho controlável por uma só pessoa

Rolos com rolamentos de esferas, facilitam a rotação e o posicionamento das rodas

Capacidade para rodas de largura até 445/65 - 22,5"

Capacidade de 250 KG

WD MOBILE

249,00 €

COMPAC - PRODUTOS DE ELEVAÇÃO

CARRINHO DE RODAS

MONTAGEM, DESMONTAGEM E MANUTENÇÃO DE RODAS DE GRANDES DIMENSÕES DE FORMA FÁCIL E SEGURA!

1600KG

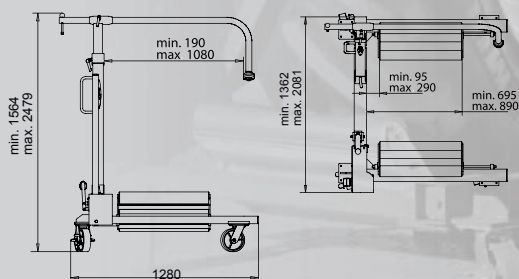

Capaz de lidar com grandes rodas de 1250 MM até 2400 MM de diâmetro.

Rodas em poliuretano (150 MM).

Sistema hidráulico de dupla ação.



WD 1600

2.855,00 €

GUINDASTE DE OFICINA



ACESSÓRIOS
Máximo de carga 500 kg.
Ref. 939010

60,00 €



CC 10

1.249,00 €

ELEVADOR DE RODAS



WD60

1.100,00 €

COMPRESSORES DE MOLA **CSC+**



ENERGIA SUFICIENTE PARA COMPRIMIR MOLAS FORTES EM VEÍCULOS COMO: DUCATO, JUMPER E BOXER.

CSC+

2.109,00 €

MOLA **CSC**

EFICIENTE, PROFISSIONAL E DE FÁCIL MONTAGEM E DESMONTAGEM DA ESTRUTURA MCPHERSON



MODELO	CSC+	CSC
	✓	✓
	✓	✓
	✓	-
	✓	-
	✓	-
	✓	-

Recomendado para carros pequenos, de tamanho médio e grande, além de SUVs e vans.

ACESSÓRIOS
Viga universal
Ref. 929050

149,00 €



CSC

1.629,00 €

VMD

IO

K2-CAR

FORTELOCK

COMPAC

BOZZA

AIRGO

ELWIS

VTA

EPIS

PREGUIÇAS DE APOIO

CONSTRUÇÃO SÓLIDA PARA MÁXIMA ESTABILIDADE E SEGURANÇA.

MODELO	MAX (ton)	A (mm)	B (mm)	C (mm)	P	KG	€*
CAX 2H	2	505	755	491	5	6.6	86,00 €
CAX 3	3	346	510	325	5	4.7	60,00 €
CAX 5	5	406	567	355	5	7.2	98,00 €
CAX 8	8	424	633	403	5	11.5	139,00 €
CAX 8H	8	605	870	575	6	15	179,00 €
CAX 12S	12	345	495	230	Spindel	11.8	249,00 €
CAX 12HS	12	505	740	395	Spindel	14.4	275,00 €

*PREÇO POR UNIDADE

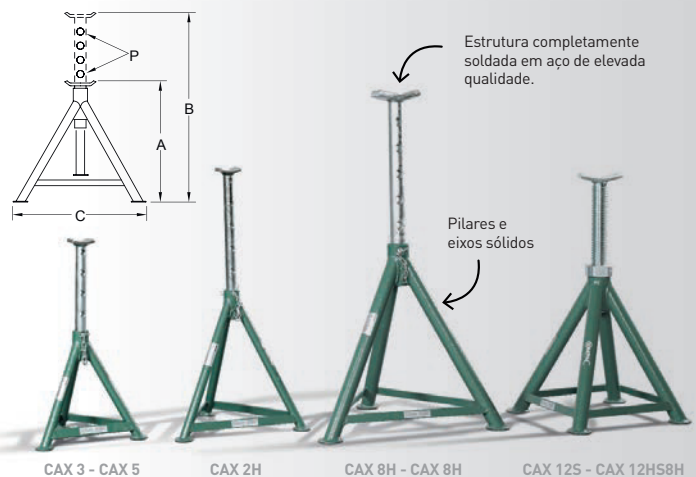

PREGUIÇAS - 3 A 12 TONELADAS

MACACOS HIDRÁULICOS DE GARRAFA

MODELO	MAX (ton)	A (mm)	B (mm)	C (mm)	D (mm)	E (mm)	F (mm)	KG	€*
CBJ 3	3	193	120	60	373	110x103	26	3	39,00 €
CBJ 5	5	210	136	70	416	122x115	30	3.9	53,00 €
CBJ 10	10	230	150	80	460	132x120	36	5.6	66,00 €
CBJ 15	15	230	150	60	440	144x134	43	7.2	82,00 €
CBJ 20	20	242	150	60	452	159x143	46	9.2	109,00 €
CBJ 30	30	275	165	-	440	169x153	49	11.9	162,00 €
CBJ 50	50	265	160	-	425	210x176	83	25.8	285,00 €
CBJ T-10	10	215	247	78	540	150x145	37	9.3	199,00 €

*PREÇO POR UNIDADE

Performance de excelência!



MACACOS DE GARRAFA - 3 A 50 TONELADAS

KITS DE REPARAÇÃO HIDRÁULICO

CAPACIDADE MÁXIMA 4 E 10 TONELADAS, COM BRAÇO LONGO.

Indicado para reparação de carrocerias automóveis e aplicações industriais

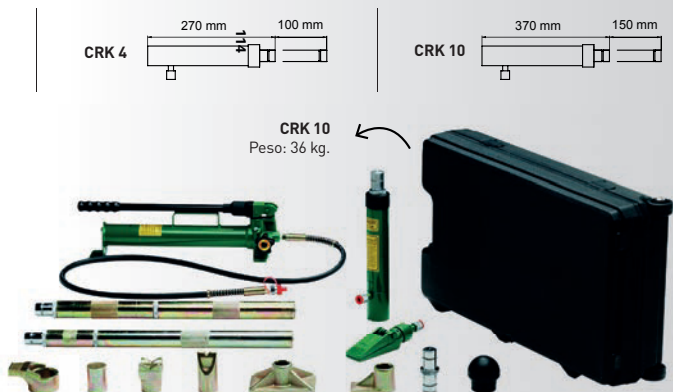

CRK 4

489,00 €

CRK 10

689,00 €

PRENSAS DE OFICINA

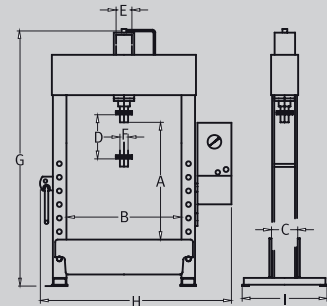
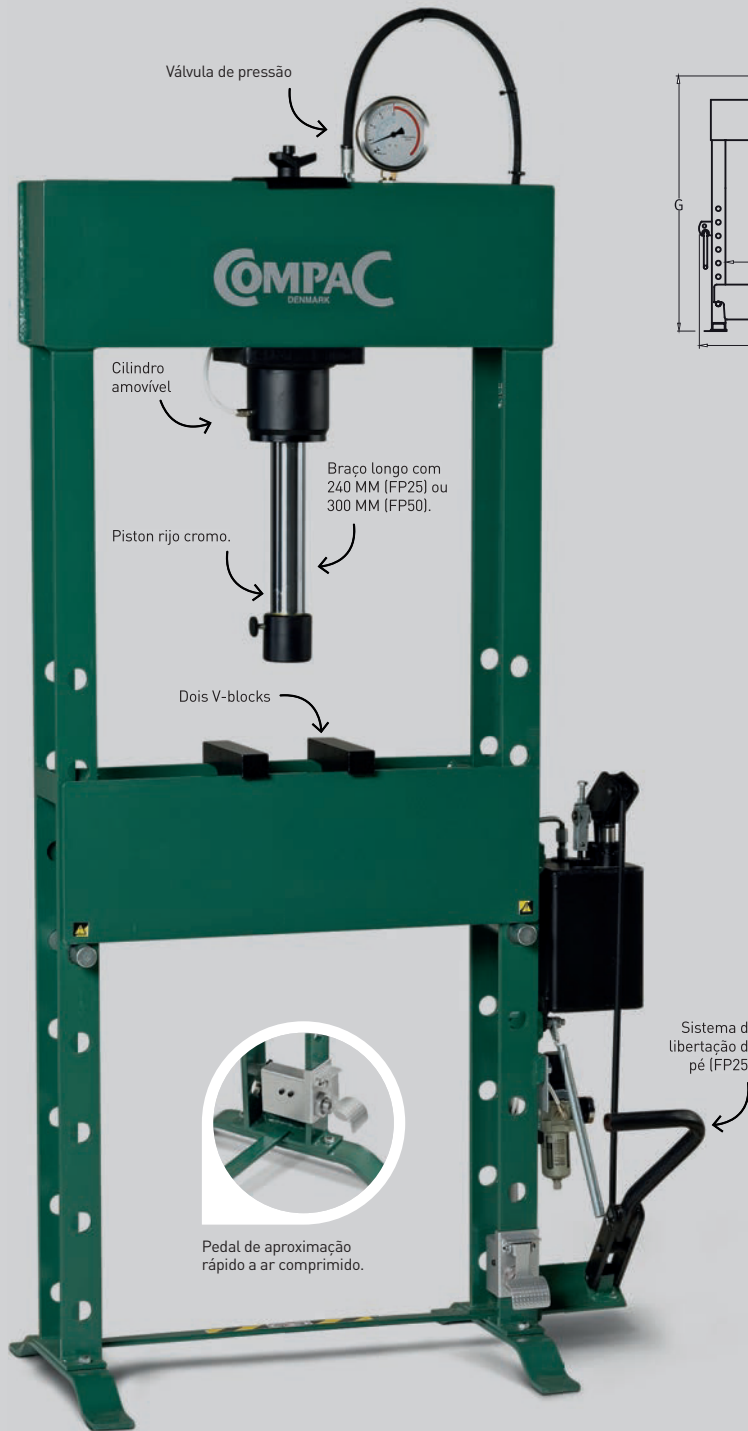

Cilindro amovível.

ACESSÓRIOS

PLATAFORMA DE PRESSÃO
REF.: 61100

65,00 €



PRATELEIRA PARA ARMAZENAMENTO
REF.: 61240

59,00 €



PUNÇÕES
7 peças, Ø12, 16, 18, 20, 22, 25, 30.

MODELO REF.:

FP 25 61216

FP 50 61216

109,90 €



KIT DE REMOÇÃO

4 peças, Ø 64, 67, 72, 75

MODELO REF.:

FP 25 61218

FP 50 61218

129,90 €



SUPORE DE REMOÇÃO DE ROLAMENTOS

MODELO REF.:

FP 50 61248

449,90 €



TELA DE PROTEÇÃO

MODELO REF.:

FP 25 61242

349,90 €



FP25

1.990,00 €

FP50

4.350,00 €

MODELO	MAX (ton)	(mm/ acesso)	A (mm)	B (mm)	C (mm)	D (mm)	E (mm)	F (mm)	G (mm)	H (mm)	I (mm)	KG
FP 25	25	9,0/1,1	825	600	140	240	90	70	1800	890	505	154
FP 50	50	6,0/1,0	750	840	200	300	125	70	1990	1350	630	370

VMD
IO
K2-CAR
FORTELOCK
COMPAC
BOZZA
AIRGO
ELWIS
VIM
EPIS

PRENSAS DE OFICINA



Cilindro amovível

ACESSÓRIOS

PLATAFORMA DE PRESSÃO
REF.: 61100

65,00 €



PRATELEIRA PARA ARMAZENAMENTO
REF.: 61240

59,00 €



PUNÇÕES
7 peças, Ø12, 16, 18, 20, 22, 25, 30.

MODELO	REF.:
HP100	61233

109,90 €

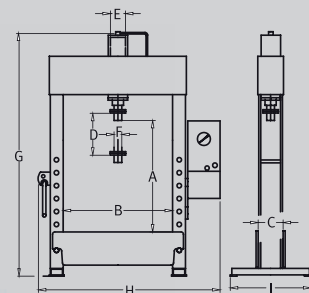

KIT DE REMOÇÃO
4 peças, Ø 64, 67, 72, 75

MODELO	REF.:
HP100	61234

129,90 €



TELA DE PROTEÇÃO

MODELO	REF.:
FP 50	61248
HP 100	61247

677,90 €

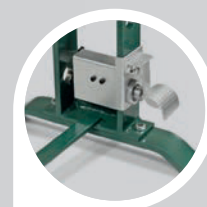

Pedal de aproximação rápido a ar comprimido.

HP100

9.239,00 €

MODELO	MAX (ton)	(mm/ acesso)	A (mm)	B (mm)	C (mm)	D (mm)	E (mm)	F (mm)	G (mm)	H (mm)	I (mm)	KG
HP100	100	3,4/0,8	915	1035	305	300	200	100	2200	1637	800	946

PRENSAS DE OFICINA



Ajuste rápido e seguro da altura da mesa da prensa, utilizando uma manivela com travão.

ACESSÓRIOS

PLATAFORMA DE PRESSÃO
REF.: 61100

65,00 €



PRATELEIRA PARA ARMAZENAMENTO
REF.: 61240

59,00 €



PUNÇÕES
7 peças, Ø12, 16, 18, 20, 22, 25, 30.

MODELO REF.:

EP60D 61228

EP100D 61233

109,90 €

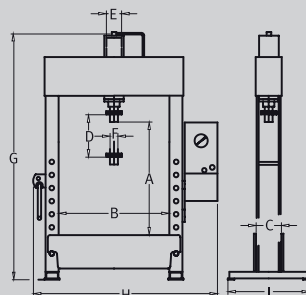

KIT DE REMOÇÃO

4 peças, Ø 64, 67, 72, 75

MODELO REF.:

EP60D 61229

EP100D 61234

129,90 €



TELA DE PROTEÇÃO

MODELO REF.:

EP60D 61245

EP100D 61247

677,90 €



Uma unidade de bomba articulada de 90° permite a inserção mais fácil de peças de trabalho mais longas.

EP60D

8.600,00 €

EP100D

12.399,00 €

MODELO	MAX (ton)	(mm/ acesso)	A (mm)	B (mm)	C (mm)	D (mm)	E (mm)	F (mm)	G (mm)	H (mm)	I (mm)	KG
EP60D	↓60 ↑6	10,0/5,0	760	1000	255	300	160	80	2100	1680	710	707
EP100D	↓100 ↑4	10,0/1,4	915	1035	305	300	200	100	2200	1780	800	996

VMD

IO

K2-CAR

FORTELOCK

COMPAC

BOZZA

AIRGO

ELWIS

VTA

EPIS